

IMPORTANT



- Le verre trempé (EN12150) de nos cabines de douche et pare-baignoire est totalement sûr et sécurisé, à condition qu'il soit installé avec soin et selon nos directives.
- Avant de commencer l'installation, veuillez vérifier soigneusement le produit pour vous assurer que vous l'avez reçu en bon état. Si vous avez des doutes concernant votre produit, son contenu ou ce guide, veuillez nous contacter pour que nous puissions vous aider. Nous vous recommandons également de couvrir suffisamment la zone environnante et les accessoires avant de procéder à l'installation pour les protéger de tout dommage accidentel.
- Lors de la manipulation et de l'installation du verre, il faut veiller à ce qu'il ne subisse pas de chocs violents ou de fortes fluctuations de température, ces derniers pourraient provoquer la formation d'un point de tension en son sein. Pour des raisons de santé et de sécurité, nous conseillons que deux personnes effectuent l'installation du produit pour éviter les dommages accidentels ou les blessures.
- Le verre trempé est intrinsèquement plus résistant, physiquement et thermiquement, que le verre standard afin de garantir sa sécurité d'utilisation dans la salle de bain. Dans le cas, peu probable, où le verre se briserait pour les raisons ci-dessus, il le fera en petits fragments de la taille d'une vignette.

CONTRÔLES AVANT L'INSTALLATION

- Assurez-vous d'avoir reçu le bon produit en vous référant aux étiquettes sur l'emballage de ce dernier.
- Vérifiez soigneusement le contenu du carton avant l'installation.
- Faites particulièrement attention lorsque vous déballez le contenu de l'emballage, en particulier pour les composants en verre trempé.
- Vérifiez soigneusement tous les composants que vous avez reçus pour détecter tout dommage ou défaut avant de commencer l'installation - nous ne pouvons pas accepter la responsabilité des défauts ou dommages que vous pourriez trouver une fois l'installation commencée.
- Veuillez prendre le temps de lire et de comprendre toutes les instructions fournies avec le produit avant de commencer l'installation.
- Assurez-vous qu'aucun tuyaux ou câbles ne soit caché avant d'effectuer tout perçage.
- N'essayez pas d'apporter des modifications au verre trempé lui-même car cela pourrait l'endommager.

Installation

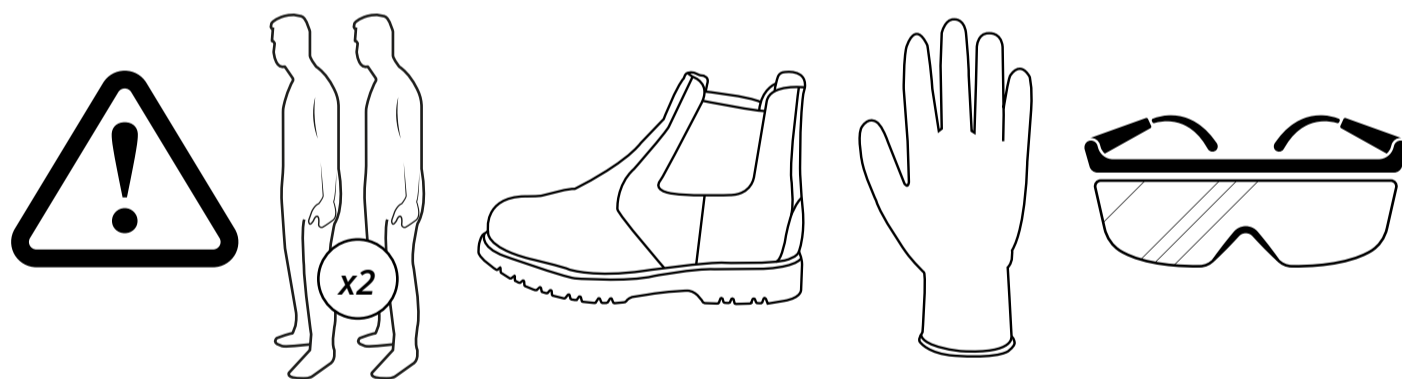

Entretien :

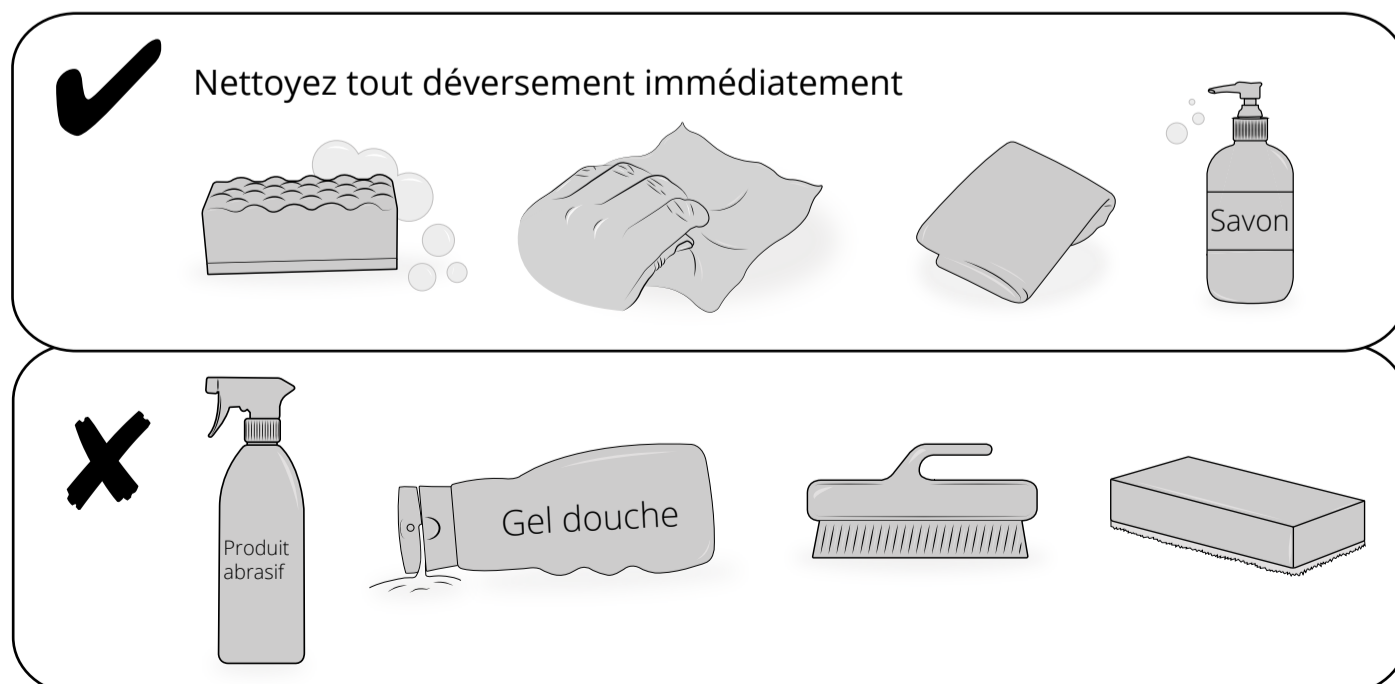

SCELLER AU SILICONE LES PROFILÉS MURAUX À LA JONCTION AVEC LE MUR, LE PROFILÉ INFÉRIEUR ET LE PANNEAU LATÉRAL EN VERRE À LA JONCTION AVEC LE PLATEAU. LE TOUT DANS UN CORDON CONTINU.

SILICONEZ ÉGALEMENT LES MOULAGES EN PLASTIQUE SUR UNE HAUTEUR DE 150 mm, COMME L'INDIQUENT LES VUES DÉTAILLÉES CI-DESSOUS. NE PAS APPLIQUER DE SILICONE À L'INTÉRIEUR DE L'ENCEINTE

LAISSER LE SILICONE DURCIR COMPLÈTEMENT PENDANT AU MOINS 24 HEURES

ENTRETIEN - VEILLEZ À NETTOYER VOTRE PRODUIT À L'AIDE D'UN DÉTERGENT DOUX DILUÉ DANS DE L'EAU, EN ÉLIMINANT LES RÉSIDUS À L'AIDE D'UN CHIFFON DOUX ET HUMIDE.
ENTRETIEN - VEILLEZ À CE QUE LES PIÈCES MOBILES SOIENT EXEMPTES DE TOUT DÉBRIS OU ACCUMULATION DE SAVON.

GUIDE DE DÉPANNAGE - VOIR LES INSTRUCTIONS

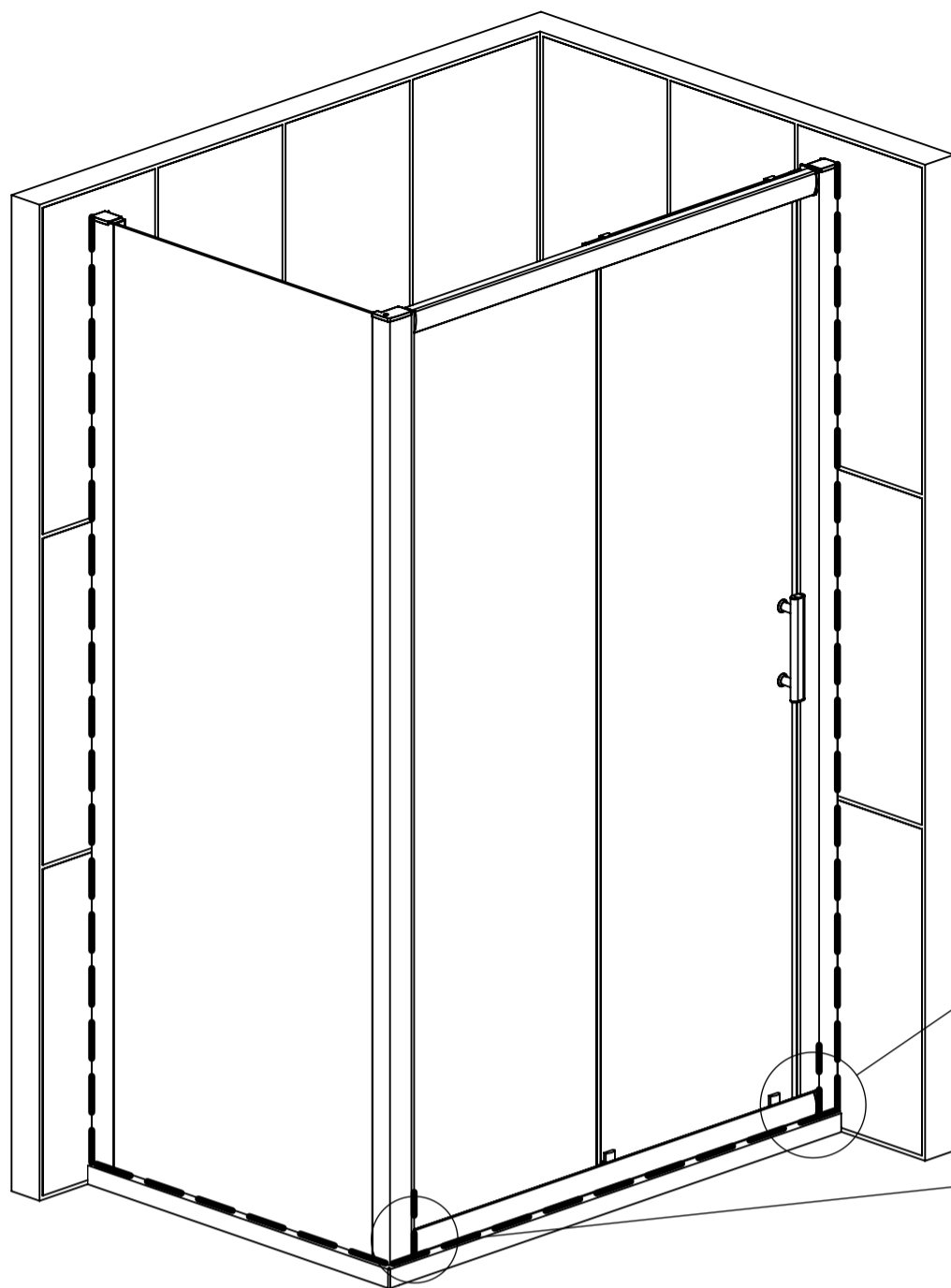

SILICONEZ LE PLASTIQUE AVEC UN CORDON AUSSI PETIT QUE POSSIBLE.

À L'ENDROIT OÙ LE PROFILÉ VERTICAL DU CADRE RENCONTRE LE PROFILÉ DU MUR.

SILICONER LE MOULAGE EN PLASTIQUE AVEC UN CORDON AUSSI PETIT QUE POSSIBLE.

À L'ENDROIT OÙ LE PROFILÉ VERTICAL DU CADRE RENCONTRE LE POTEAU D'ANGLE.

INSTRUCTIONS DE MONTAGE DE LA PAROI LATÉRALE

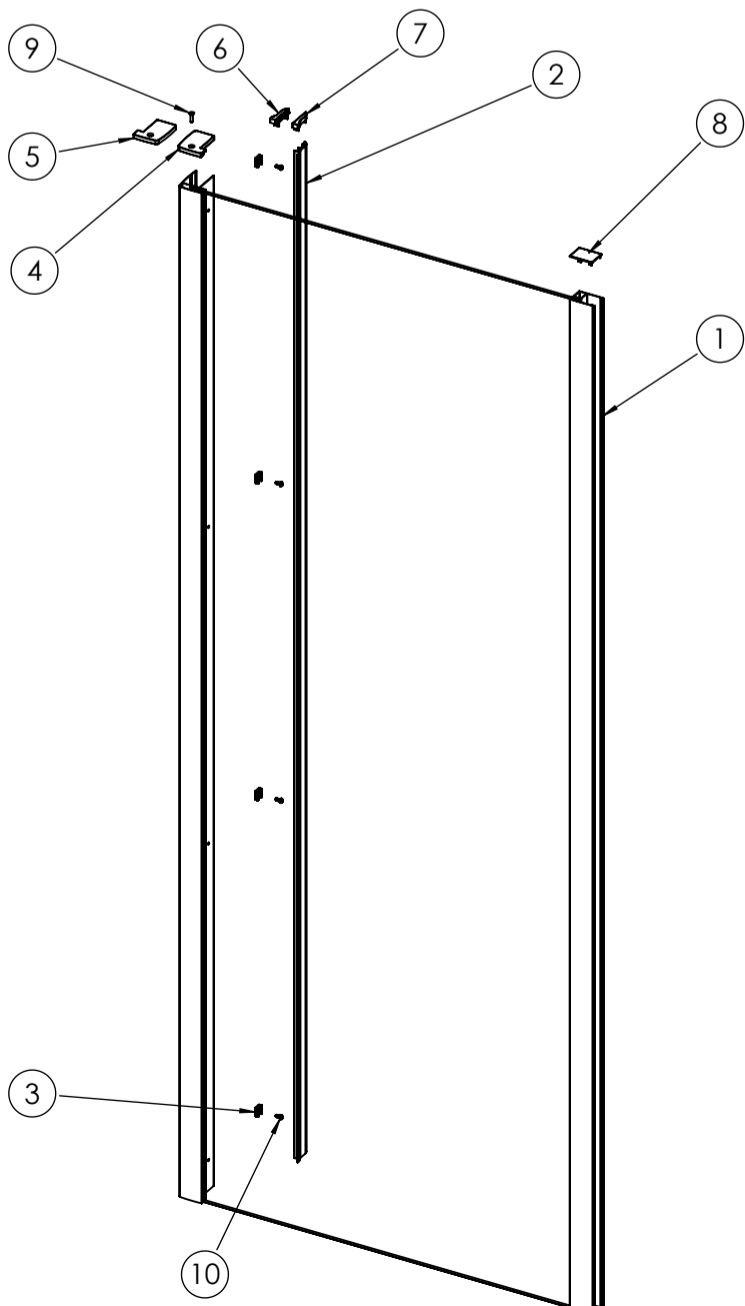

DÉBALLER LA BOÎTE ET S'ASSURER QUE TOUS LES COMPOSANTS SONT PRÉSENTS.

AUCUN REMBOURSEMENT OU COÛT DE RÉÉQUIPEMENT NE SERA ACCORDÉ SI DES PRODUITS INCOMPLÈTS OU ENDOMMAGÉS SONT INSTALLÉS.

LE VERRE DE SÉCURITÉ TREMPÉ DOIT ÊTRE MANIPULÉ AVEC PRÉCAUTION CAR LES CHOCS PEUVENT ENDOMMAGER LE VERRE OU L'ENCEINTE.

MONTER LE RECEVEUR DE DOUCHE EN SUIVANT LES INSTRUCTIONS DU FABRICANT.

NOTE : SI LE RECEVEUR N'EST PAS DROIT ET DE NIVEAU, IL FAUT LE RECTIFIER AVANT DE LE POSER.

SILICONER LE BORD SUPÉRIEUR DU RECEVEUR À LA JONCTION AVEC LES CARREAUX. LAISSEZ LE SILICONE SÉCHER AVANT DE POSER LA PAROI.

IL EST RECOMMANDÉ QUE L'INSTALLATION DE LA CABINE SOIT EFFECTUÉE PAR DEUX PERSONNES.

OUTILS NÉCESSAIRES

PERCEUSE - FORET DE 3 mm - FORET DE 6 mm - VIS À TÊTE CROIX - MÈTRE DE MESURE - CRAYON - PISTOLET À SILICONE AVEC AGENT D'ÉTANCHÉITÉ - MALLETTE À TÊTE DE CAOUTCHOUC - NIVEAU

Produit	Description	Notes	Qté
1	Sous ensemble paroi latérale		1
2	Profilé cache-vis	Option pour certains modèles	1
3	Clips de fixation du profilé cache-vis	Option pour certains modèles	4
4	Capuchon supérieur poteau d'angle LH		1
5	Capuchon supérieur poteau d'angle RH		1
6	Capuchon profilé cache-vis LH	Option pour certains modèles	1
7	Capuchon profilé cache-vis RH	Option pour certains modèles	1
8	Capuchon rectangulaire		1
9	X10 M4 vis C/SK		1
10	Vis dia. 3,9mm x 10 mm tête plate	Petite tête pour utilisation avec éléments 11 et 12	4
11	Coupelles (pas représentées)	Utiliser seulement si pas d'élément 2&3	4
12	Capuchon vis chromé	Utiliser seulement si pas d'élément 2&3	4

1

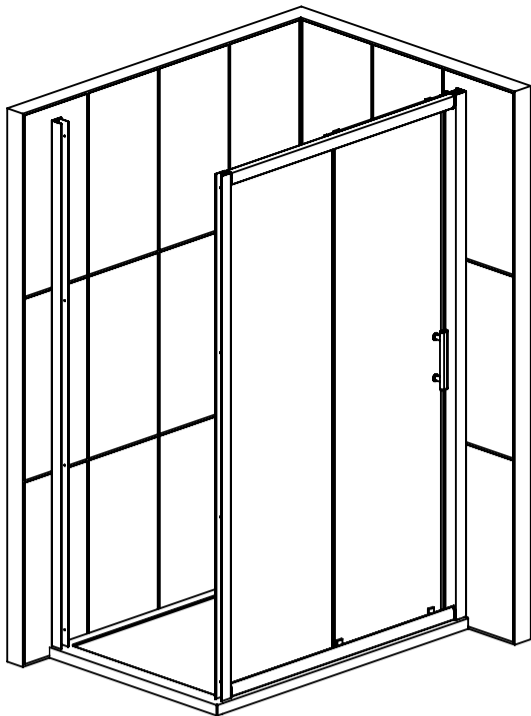

LA PAROI LATÉRALE EST UN ÉLÉMENT SUPPLÉMENTAIRE DE L'ENCEINTE / DE LA PORTE.
SUIVEZ LES PREMIÈRES ÉTAPES DES INSTRUCTIONS DE MONTAGE DE LA CABINE / DE LA PORTE JUSQU'À L'ÉTAPE OÙ VOUS CHOISISSEZ ENTRE L'ALCÔVE OU LA PAROI LATÉRALE **.

NOTE A
LA CABINE EST CONÇUE POUR ÊTRE INSTALLÉE À 10-12 mm DU BORD AVANT DU RECEVEUR. CEPENDANT, IL FAUT D'ABORD PLACER LE CADRE SUR LE RECEVEUR. Assurez-vous que les profilés muraux atteignent les deux murs en utilisant 10 mm comme guide minimum.

DANS UNE INSTALLATION CLASSIQUE
INSTALLEZ ET FIXEZ MAINTENANT LE PROFILÉ MURAL RESTANT SUR LE MUR DU FOND.

Il doit se trouver à environ 10 mm du bord du receveur (voir la vue agrandie ci-contre). IL DOIT ÉGALEMENT ÊTRE DE NIVEAU ET BIEN DROIT. UTILISER UN NIVEAU À BULLE.

UTILISER LES CHEVILLES ET LES VIS FOURNIES AVEC LA CABINE/LA PORTE POUR LA FIXER.

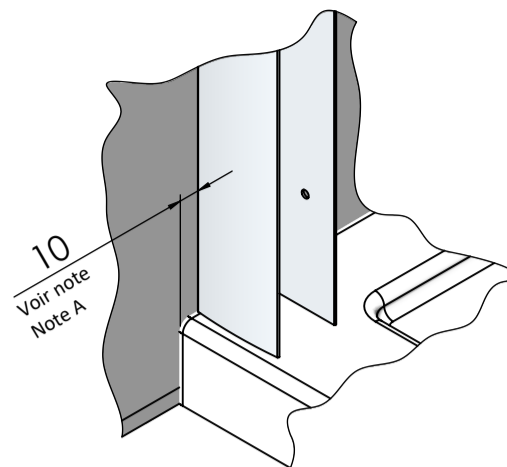

2

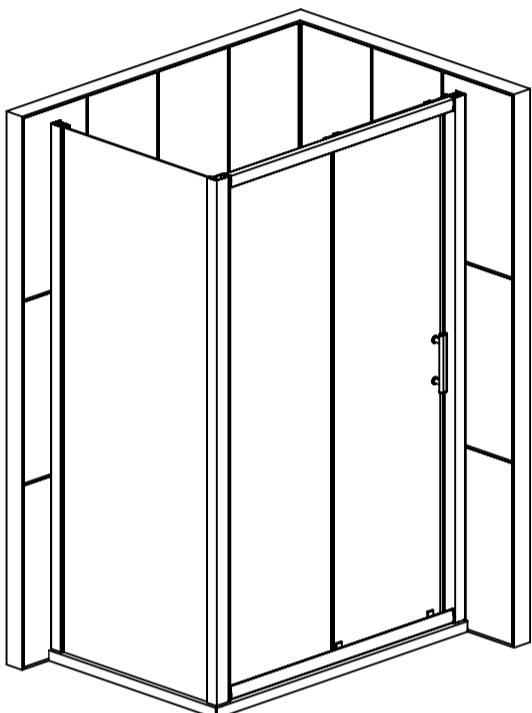

GLISSER LA PAROI LATÉRALE DANS LE PROFILÉ DE LA PAROI ARRIÈRE, PUIS FIXER LE POTEAU D'ANGLE SUR LA CABINE/LA PORTE.

CENTRER LA CABINE/LA PORTE DE MANIÈRE À CE QU'ELLE AIT LA MÊME QUANTITÉ DE CADRE DANS LE PROFILÉ DE LA PAROI LATÉRALE ET DANS LE POTEAU D'ANGLE.

AJUSTEZ MAINTENANT LA PAROI LATÉRALE DANS LE PROFILÉ DE LA PAROI ARRIÈRE JUSQU'À CE QU'IL Y AIT UN ESPACE RÉGULIER TOUT AUTOUR DE L'ENCEINTE ET DE LA FACE DU RECEVEUR.

IL EST TRÈS IMPORTANT QUE LA PAROI LATÉRALE ET LA CABINE SOIENT D'ÉQUERRE SUR TOUTES LES FACES AVANT DE FIXER LES UNITÉS EN PLACE.

LA PORTE DOIT ÉGALEMENT FONCTIONNER LIBREMENT ET SANS À-COUPS.

3

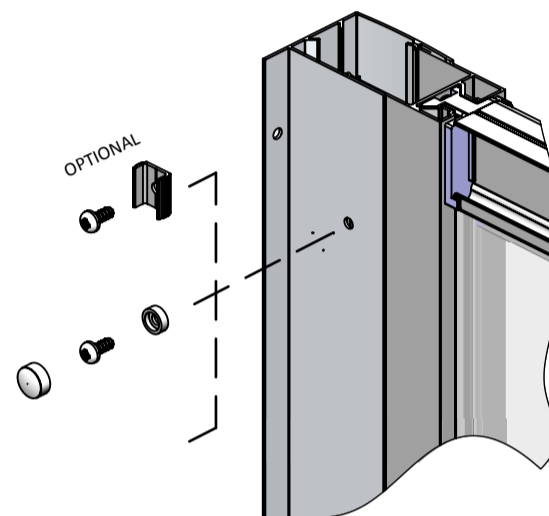

LORSQUE L'ENCEINTE EST PRÊTE À ÊTRE FIXÉE, PERCER LES TROUS DANS LE PROFILÉ MURAL ET LE POTEAU D'ANGLE AVEC UNE PERCEUSE DE 3 MM. DANS LE PROFIL MURAL ET LE PION D'ANGLE AVEC UNE PERCEUSE DE 3 mm. (ASSUREZ-VOUS DE NE PERCER QU'UNE SEULE ÉPAISSEUR DE MUR) PUIS FIXEZ LE CADRE AVEC LES ÉLÉMENTS 10, 11* & 12*.

* SI VOUS AVEZ LES PROFILÉS OPTIONNELS DE RECOUVREMENT DES VIS (ITEM 2), N'UTILISEZ PAS LES ITEMS 11 & 12, PLACEZ L'ÉLÉMENT 3 SOUS LES VIS.

4

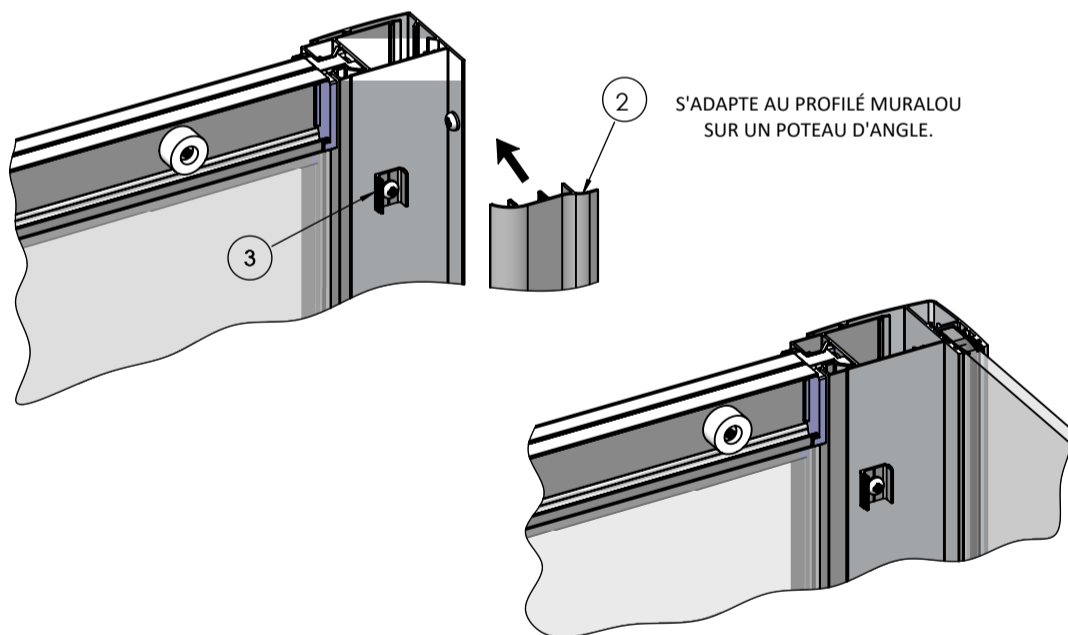

2 S'ADAPTE AU PROFILÉ MURAL OU SUR UN POTEAU D'ANGLE.

SI LA CABINE OU LA PAROI LATÉRALE EST ÉQUIPÉE DES PROFILÉS DE COUVERTURE (REPÈRE 2), PUSSEZ-LES SUR LES CLIPS DE FIXATION DES PROFILÉS DE RECOUVREMENT DES VIS (REPÈRE 3).

5

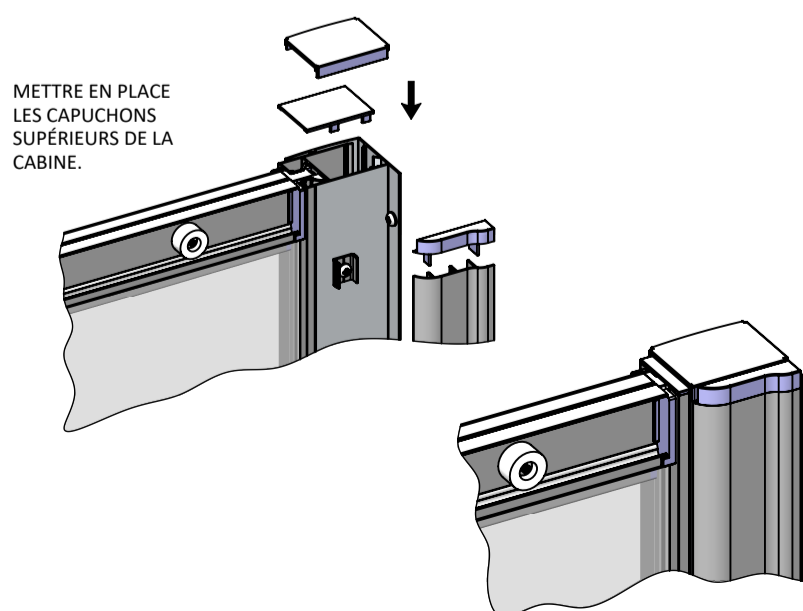

METTRE EN PLACE LES CAPUCHONS SUPÉRIEURS DE LA CABINE.

6

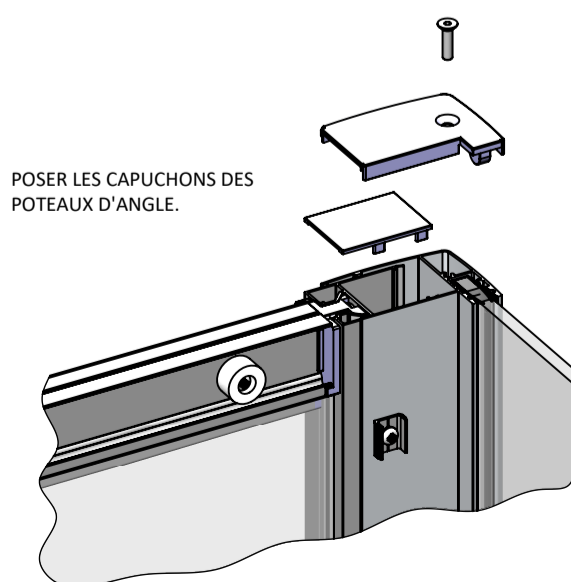

POSER LES CAPUCHONS DES POTEAUX D'ANGLE.